

تم تحميل هذا الملف من موقع المناهج الكويتية



فاطمة العطية

الملف مراجعة اختبار تقويمي ثاني مع نماذج اختبارات مهمة

[موقع المناهج](#) ← [ملفات الكويت التعليمية](#) ← [الصف السابع](#) ← [رياضيات](#) ← [الفصل الأول](#)

روابط مواقع التواصل الاجتماعي بحسب الصف السابع



روابط مواد الصف السابع على تلغرام

[الرياضيات](#)

[اللغة الانجليزية](#)

[اللغة العربية](#)

[التربية الاسلامية](#)

المزيد من الملفات بحسب الصف السابع والمادة رياضيات في الفصل الأول

كتاب الطالب كورس اول للعام 2018	1
بنك اسئلة مهم في مادة الرياضيات	2
تحضير الحس العددي والهندسة للوحدة الاولى في مادة الرياضيات	3
تحضير الوحدة الاولى الحس العددي والهندسة (مراجعة)	4
تحضير الوحدة الاولى (الاعداد العشرية والاعداد الكلية)	5

2

موقع
المناهج الكويتية
almanahj.com/kw

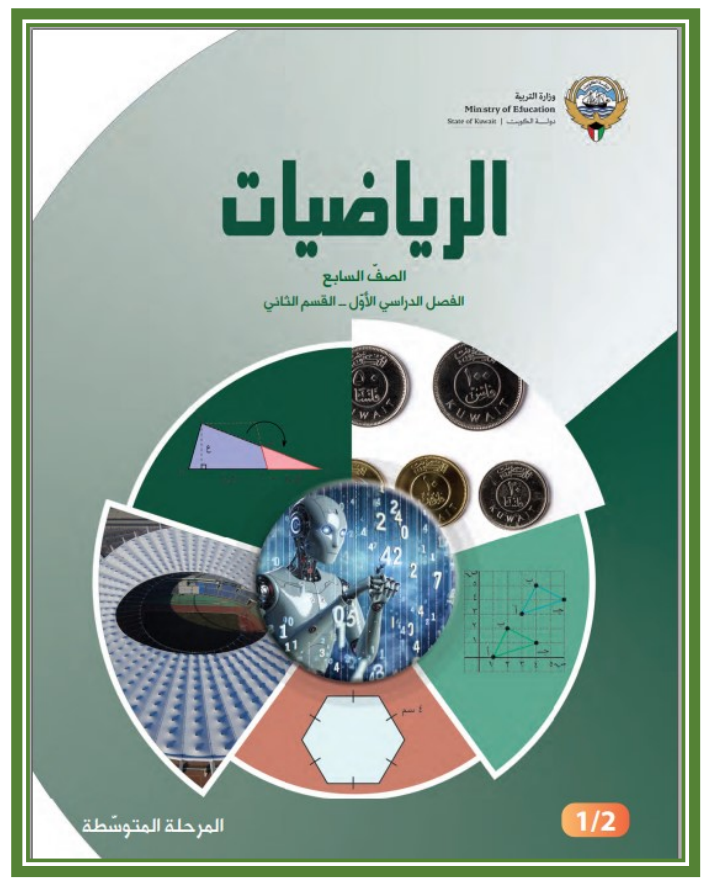

مراجعة الاختبار التقويمي الثاني للصف السابع مع نماذج اختبارات ٢٠٢٥ - ٢٠٢٦ أ. فاطمة العطية

المراجع:

١. وزارة التربية - دولة الكويت. كتاب الرياضيات للصف السابع

(الطبعة ٢٠٢٥/٢٠٢٦)

٢. المذكرة غير مخصصة للبيع

مراجعة الاختبار التقويمي الثاني للصف السابع
بنود الاختبار (١ - ٣) ، (٣ - ٣) ، (٧ - ٣) ، (٩ - ٣)

تذكّر أن:

- المحيط: هو مجموع أطوال الأضلاع الخارجية للشكل .
- الشكل المنتظم: هو كلّ مضلع فيه الأضلاع متطابقة والزوايا متطابقة .

تذكّر

محيط أيّ مضلع منتظم =
عدد أضلاع المضلع × طول الضلع

$$\text{مساحة شبه المنحرف} = \frac{1}{2} \times (ق_1 + ق_2) \times ع$$

$$\text{مساحة سطح الأسطوانة} = 2\pi r^2 + 2\pi r h$$

$$\text{المساحة الجانبية لسطح الأسطوانة} = 2\pi r h \times ع$$

تذكّر

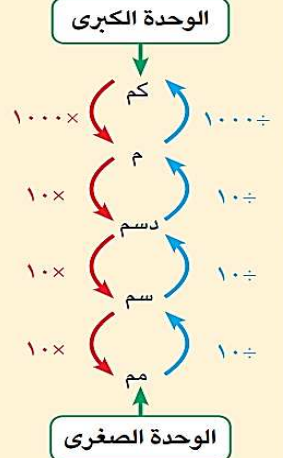

السؤال الأول :- أوجد محيط كل من الأشكال الهندسية التالية :-

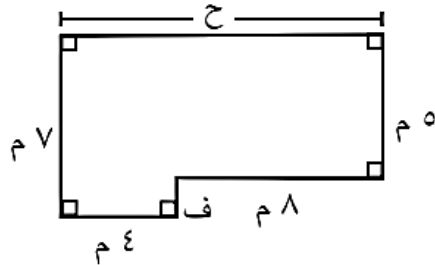
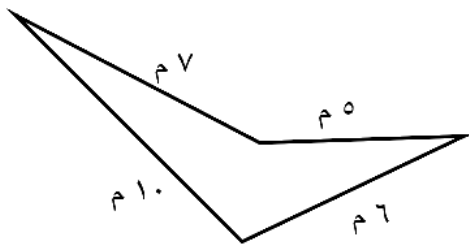
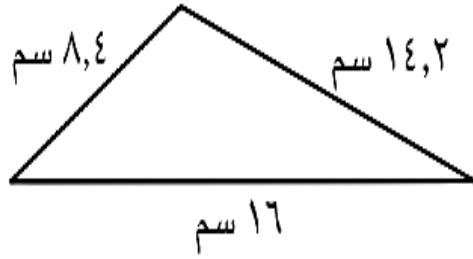
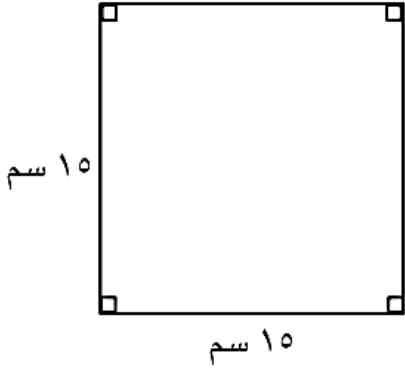

مراجعة الاختبار التقويمي الثاني للصف السابع
بنود الاختبار (١ - ٣) ، (٣ - ٣) ، (٧ - ٣) ، (٩ - ٣)

تابع : السؤال الأول :- أوجد محيط كل من الأشكال الهندسية التالية :-

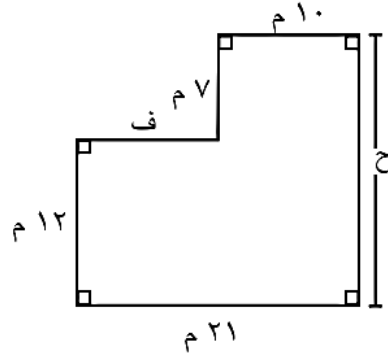
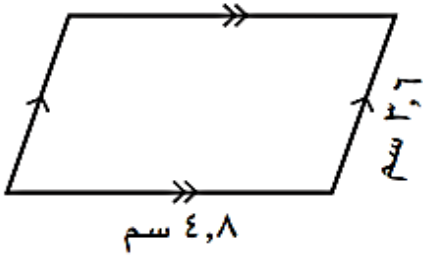

أوجد محيط مثلث متطابق الأضلاع
بالسنتيمتر إذا كان طول ضلعه ٧ م

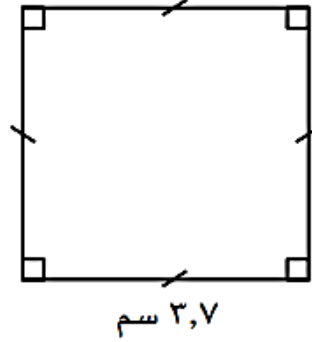

صمم مهندساً مخططاً لغرفة معيشة ، فما
محيط غرفة المعيشة على المخطط ؟

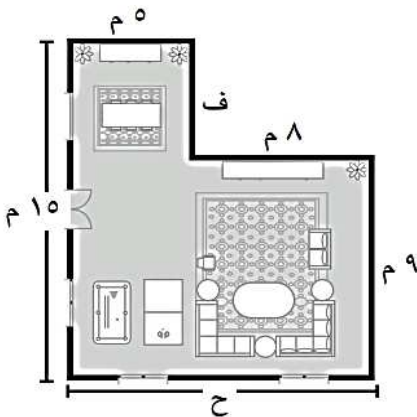

أوجد محيط شكل خماسي منتظم بالسنتيمتر
إذا كان طول كل ضلع من أضلاعه ٢٣ مم

مراجعة الاختبار التقويمي الثاني للصف السابع
بنود الاختبار (١ - ٣) ، (٣ - ٣) ، (٧ - ٣) ، (٩ - ٣)

تابع : السؤال الأول :- أوجد محيط كل من الأشكال الهندسية التالية :-

في الشكل المقابل ، إذا كان محيط
الشكل = ٤٤ سم ، فأوجد قيمة س

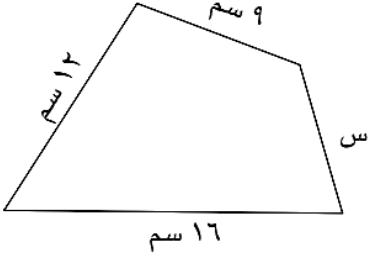

موقع
المناهج الكويتية
almanahj.com/kw

في الشكل المقابل : إذا كان محيط الشكل = ٢٦ سم ،
فأوجد قيمة ك .

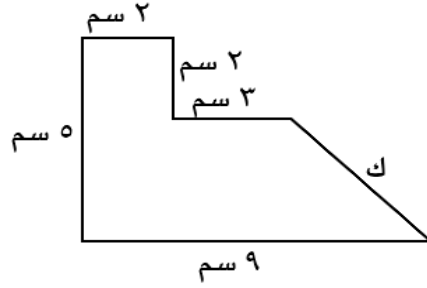

أوجد محيط شكل ذو سبعة أضلاع متطابقة
طول كل منها ٢٤ مم

أوجد محيط مربع طول ضلعه ٢,١ م

أوجد محيط شكل سداسي منتظم بالسنتيمتر
طول كل ضلع من أضلاعه ٤,٥ مم

أوجد محيط مثلث متطابق الأضلاع
بالسنتيمتر طول ضلعه ٣ دسم

السؤال الثاني :-

يريد مهندس تصميم جزء من الحديقة على شكل مثلث ، وكان طول ضلعين من أضلاع
المثلث ٨ م و ٩ م ، إذا كان محيط الحديقة ٢٧ م ، فما طول الضلع الثالث ؟

مراجعة الاختبار التقويمي الثاني للصف السابع
بنود الاختبار (١ - ٣) ، (٣ - ٣) ، (٧ - ٣) ، (٩ - ٣)

السؤال الثالث :-

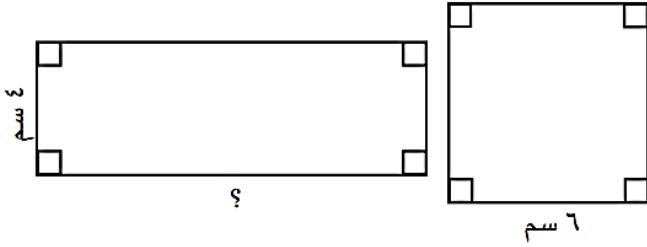

في الشكلين الآتيين ، إذا كان محيط المربع
يساوي محيط المستطيل ، فما هو طول
المستطيل ؟

السؤال الرابع :- أوجد مساحة شبه المنحرف :-

موقع
المنهج الكويتية
almanahj.com/kw

$$\begin{aligned} \text{ق}_1 &= 7,2 \text{ م} \\ \text{ق}_2 &= 4,8 \text{ م} \\ \text{ع} &= 6 \text{ م} \end{aligned}$$

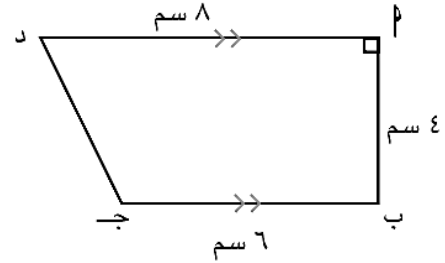

$$\begin{aligned} \text{ق}_1 &= 3,7 \text{ دسم} \\ \text{ق}_2 &= 2,2 \text{ دسم} \\ \text{ع} &= 7 \text{ دسم} \end{aligned}$$

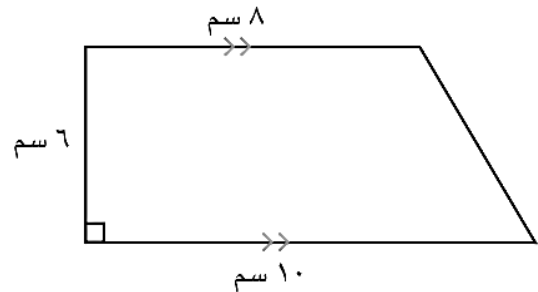
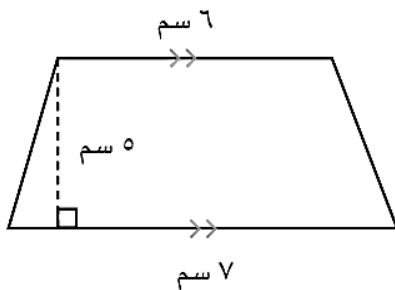
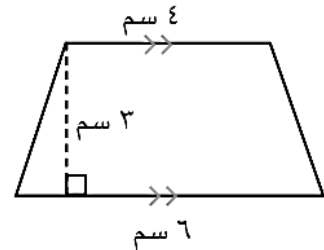

مراجعة الاختبار التقويمي الثاني للصف السابع
بنود الاختبار (١ - ٣) ، (٣ - ٣) ، (٧ - ٣) ، (٩ - ٣)

السؤال الخامس :-

لوحة إعلانات كبيرة على شكل شبه منحرف ، طول القاعدة الكبرى ١٨ م ، وطول القاعدة الصغرى ١٠ م ، وارتفاعها ٨ م . أحسب مساحة اللوحة .

السؤال السادس :-

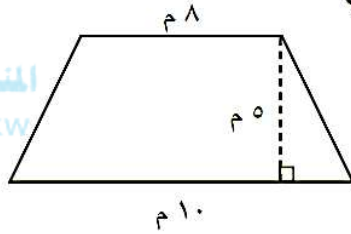

صُمِّمت خيمة أرضيتها على شكل شبه منحرف ،
طول قاعدتيها ٨ م و ١٠ م ،
وارتفاعها ٥ م .
أحسب مساحة أرضية الخيمة .

السؤال السابع :-

حديقة منزلية على شكل شبه منحرف ، طول القاعدة الكبرى ٣٦ م ، والقاعدة الصغرى ٢٠ م ،
وارتفاعها ١٥ م .
أحسب مساحة الحديقة . (أ)

(ب) إذا كان المتر المربع الواحد من العشب الصناعي يكلف ٥ دنانير ، فما تكلفة تغطية الحديقة
بالعشب ؟

مراجعة الاختبار التقويمي الثاني للصف السابع
بنود الاختبار (١ - ٣) ، (٣ - ٣) ، (٧ - ٣) ، (٩ - ٣)

السؤال الثامن :- أكمل ما يلي :-

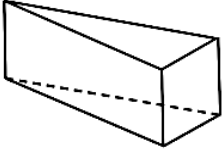
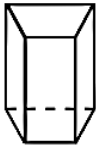
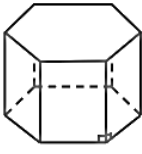
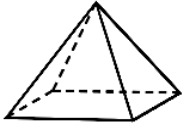
				
.....	إسم الجسم
.....	عدد الأوجه
.....	شكل القاعدة

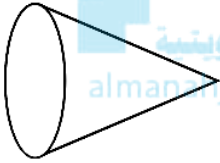
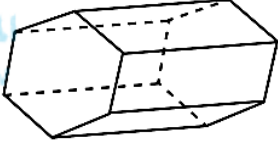
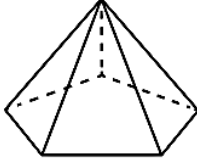
			الرسم
.....	عدد الرؤوس
.....	عدد الأحرف
.....	عدد الأوجه

السؤال التاسع :- صنّف كلّ مجسّم إذا كان مجسّمًا متعدّد السطوح أو مجسّمًا ذا سطوح جانبية منحنية :

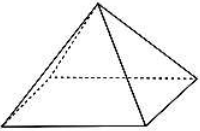
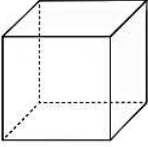
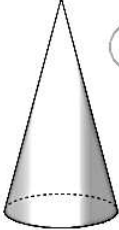
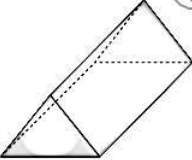
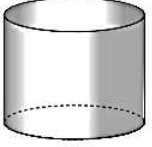
				
.....

السؤال العاشر :- فيما يلي شبكات بعض المجسّمات . أكتب اسم المجسّم المكوّن من كلّ شبكة :

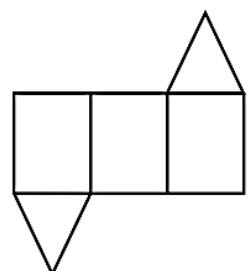
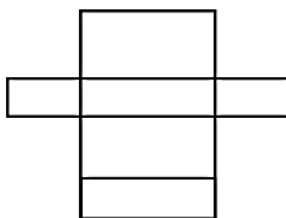
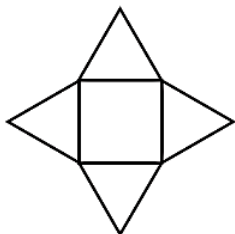

مراجعة الاختبار التقويمي الثاني للصف السابع
بنود الاختبار (١ - ٣) ، (٣ - ٣) ، (٧ - ٣) ، (٩ - ٣)

تابع : السؤال العاشر :- فيما يلي شبكات بعض المجسّمات . أكتب اسم المجسّم المكوّن من كلّ شبكة :

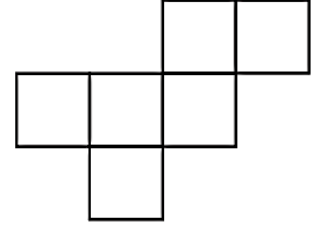
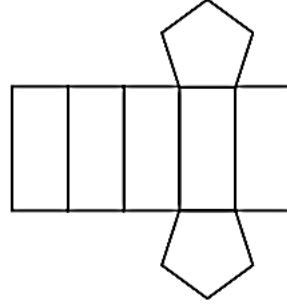
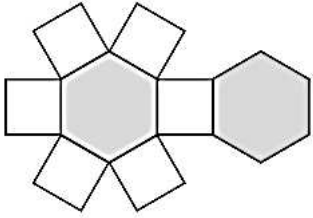

موقع
المناهج الكويتية
almanahj.com/kw

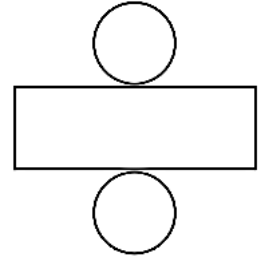
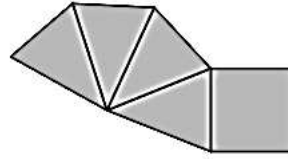

السؤال الحادي عشر :- أوجد المساحة الجانبية لسطح الأسطوانة الموضّحة في الشكل
(باعتبار أن $\pi = 3,14$)

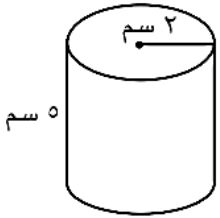

السؤال الثاني عشر :-

علبة أسطوانية الشكل طول نصف قطر قاعدتها ٥ سم وارتفاعها ١٠ سم . أوجد مساحة سطحها
(باعتبار أن $\pi = 3,14$)

السؤال الثالث عشر :-

أوجد المساحة الجانبية والمساحة الكلية لسطح الأسطوانة
الموضّحة في الشكل . (باعتبار أن $\pi = \frac{22}{7}$)

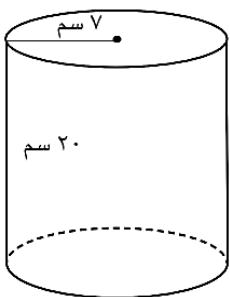

مراجعة الاختبار التقويمي الثاني للصف السابع

بنود الاختبار (١ - ٣) ، (٣ - ٣) ، (٧ - ٣) ، (٩ - ٣)

السؤال الرابع عشر :- أوجد مساحة سطح كل من الأسطوانات الآتية (باعتبار أن $\pi = 3,14$)

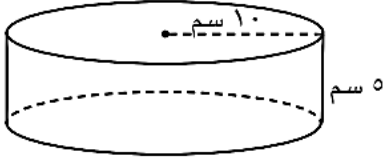

السؤال الخامس عشر :- أوجد مساحة سطح كل من الأسطوانات الآتية (باعتبار أن $\pi = 3,14$)



السؤال السادس عشر :-

باستخدام طول نصف القطر والارتفاع لكل أسطوانة ، أوجد المساحة الجانبية لسطح كل منهما (باعتبار أن $\frac{22}{7} = \pi$) .

$$\begin{aligned} \text{نق} &= 14 \text{ م} \\ \text{ع} &= 1 \text{ م} \end{aligned}$$

$$\begin{aligned} \text{نق} &= 7 \text{ دسم} \\ \text{ع} &= 0,9 \text{ دسم} \end{aligned}$$

السؤال السابع عشر :-

باستخدام طول نصف القطر والارتفاع لكل أسطوانة ، أوجد مساحة سطح كل منهما (باعتبار أن $\pi = 3,14$) .

$$\begin{aligned} \text{نق} &= 10 \text{ م} \\ \text{ع} &= 6 \text{ م} \end{aligned}$$

$$\begin{aligned} \text{نق} &= 3 \text{ سم} \\ \text{ع} &= 1,2 \text{ سم} \end{aligned}$$

مراجعة الاختبار التقويمي الثاني للصف السابع
بنود الاختبار (١ - ٣) ، (٣ - ٣) ، (٧ - ٣) ، (٩ - ٣)

السؤال الثامن عشر :- لدى يوسف خزان أسطواني الشكل ، نصف قطر قاعدته ٧ م وارتفاعه ١٠ م .
أ) أحسب المساحة الكلية لسطح الخزان .

ب) إذا كانت تكلفة تغليف المتر المربع الواحد من سطح الخزان بمادة عازلة تساوي ٤ دنانير ،
فما المبلغ الكلي اللازم لتغليف الخزان ؟

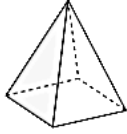
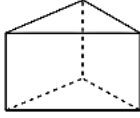
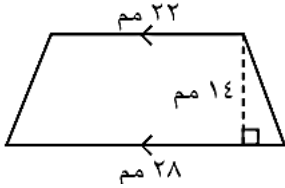

السؤال التاسع عشر :- ظلل أ إذا كانت العبارة صحيحة، وظلل ب إذا كانت العبارة غير صحيحة :

١	المجسم المقابل عدد أوجهه يساوي ٥ .		أ	ب
٢	عدد الأحرف التي يحويها المجسم المعطى يساوي ٥ .		أ	ب
٣	مساحة سطح أسطوانة طول نصف قطرها ٧ سم ، وارتفاعها ٣ سم تساوي ٤٤٠ سم . (باعتبار أن $\frac{22}{7} = \pi$)		أ	ب
٤	مساحة شبه المنحرف في الشكل المقابل تساوي ٣٥٠ مم ^٢ .		أ	ب

السؤال العشرون :- لكل بند أربعة اختيارات ، واحد فقط منها صحيح ، ظلل الإجابة الصحيحة :

١ إذا كان شكل ثماني منتظم طول كل ضلع من أضلاعه ١,٣ سم ، فإن محيطه يساوي :

أ) ٢ سم ب) ٩,٢ سم ج) ٩,٦ سم د) ١٠,٤ سم

٢ إذا كان محيط هذا الشكل هو ٢٢ مم ، فإن طول الضلع المجهول (س) هو :

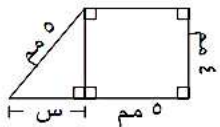

أ) ١ مم ب) ٥ مم ج) ٣ مم د) ٤ مم

مراجعة الاختبار التقويمي الثاني للصف السابع
بنود الاختبار (١ - ٣) ، (٣ - ٣) ، (٧ - ٣) ، (٩ - ٣)

تابع : السؤال العشرون :- لِكُلِّ بِنْدٍ أَرْبَعَةٌ اخْتِيَارَاتٍ ، وَاجِدْ فَقَطْ مِنْهَا صَحِيحٌ ، ظَلِّلِ الإِجَابَةَ الصَّحِيحَةَ :

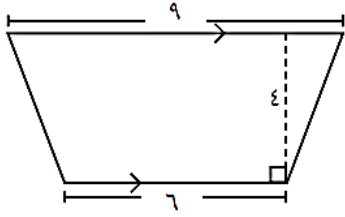

مساحة شبه المنحرف المرسوم تساوي :

أ ٣٠ وحدة مربعة ب ٦٠ وحدة مربعة

ج ١٩ وحدة مربعة د ٤٢ وحدة مربعة

٣

الشبكة التي يمكن أن تكون مكعبًا فيما يلي هي :

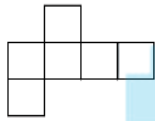

د

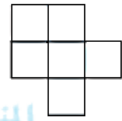

ج

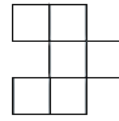

ب

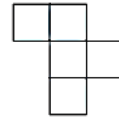

أ

almanahj.com/kw

المساحة الجانبية لسطح الأسطوانة الموضحة في الشكل المقابل تساوي :
(باعتبار أن $\pi = 3,14$)

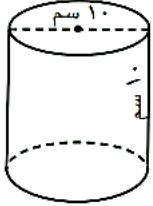

د ٤٧١ سم^٢

ج ٣١٤ سم^٢

ب ١٥٧ سم^٢

أ ٣١,٤ سم^٢

٥

المجسم الذي لا يُصنَّف بأنه متعدّد السطوح فيما يلي هو :



د

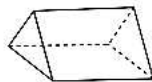

ج



ب



أ

٦

عدد الرؤوس التي يحويها المجسم المعطى يساوي :

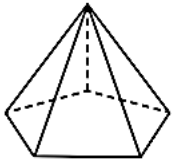

د ٦

ج ٥

ب ٤

أ ٣

٧

المجسم الذي تمثله الشبكة الآتية :

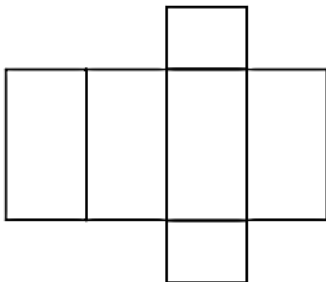

د أسطوانة

ج هرم

ب شبه مكعب

أ مكعب

٨

مراجعة الاختبار التقويمي الثاني للصف السابع
بنود الاختبار (١ - ٣) ، (٣ - ٣) ، (٧ - ٣) ، (٩ - ٣)

تابع : السؤال العشرون :- لِكُلِّ بِنْدٍ أَرْبَعَةَ اخْتِيَارَاتٍ ، وَاحِدٌ فَقَطُ مِنْهَا صَحِيحٌ ، ظَلِّلِ الإِجَابَةَ الصَّحِيحَةَ :

٩ في الشكل المقابل ، إذا كان محيط المثلث أ ب د ، فإن محيط المثلث أ ب ج يساوي

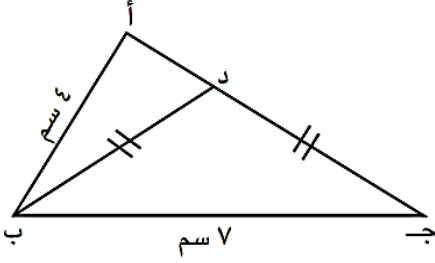

- أ ١٨ سم
ب ١٩ سم
ج ٢٠ سم
د ٢١ سم

١٠ إذا استخدمنا المثلث المظلّل كوحدة لقياس مساحة شبه المنحرف ، فإن هذه المساحة تساوي :

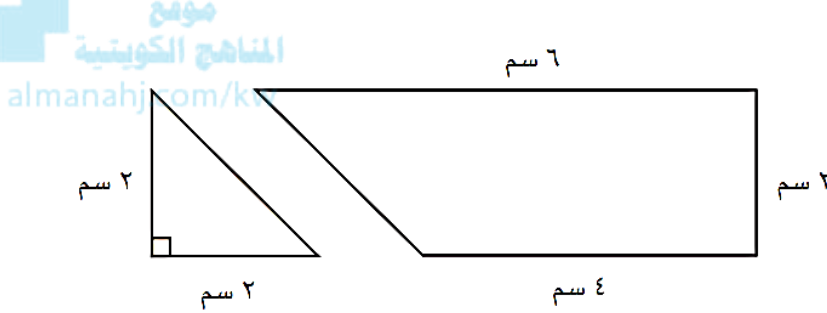

- أ ٣ مثلثات
ب ٤ مثلثات
ج ٥ مثلثات
د ٦ مثلثات

١١ ضَعِ دائِرةً حَولَ الشبكات التي يمكن أن تكون مكعبًا .

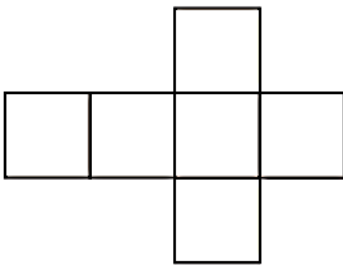

ب

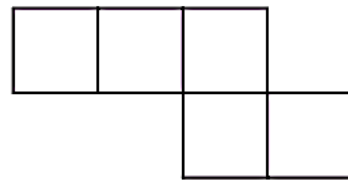

أ

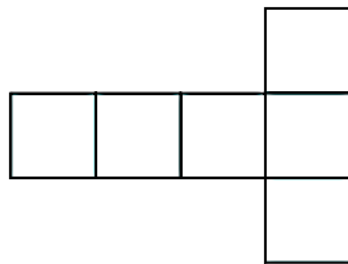

د

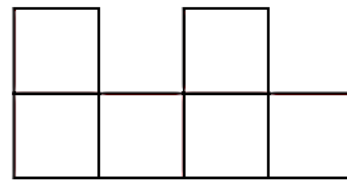

ج

نموذج اختبار (١)

٨ درجات

التقويمي الثاني للصف السابع

الفصل الدراسي الأول ٢٠٢٥ - ٢٠٢٦

الصف : ٧ /

الاسم :

السؤال الأول :- باستخدام طول نصف القطر (نق) و الارتفاع (ع) أوجد المساحة الكلية

للأسطوانة : (باعتبار أن $\pi = ٣,١٤$) . نق = ١٠ م

ع = ٦ م



السؤال الثاني :- أوجد مساحة شبه المنحرف :-

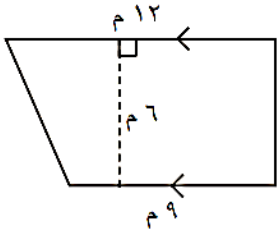

السؤال الثالث :- ظلُّ أ إذا كانت العبارة صحيحة، وظلُّ ب إذا كانت العبارة غير صحيحة :

ب

أ

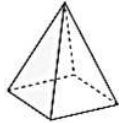

المجسم المقابل عدد أوجهه يساوي ٥ .

(١)

السؤال الرابع :- لكلِّ بندٍ أربعة اختياراتٍ ، واحدٌ فقط منها صحيحٌ ، ظلُّ الإجابة الصحيحة :

١ إذا كان شكل ثماني منتظم طول كل ضلع من أضلاعه ١,٣ سم ، فإن محيطه يساوي :

د ١٠,٤ سم

ج ٩,٦ سم

ب ٩,٢ سم

أ ٢ سم

٢ المجسم الذي تمثله الشبكة الآتية :

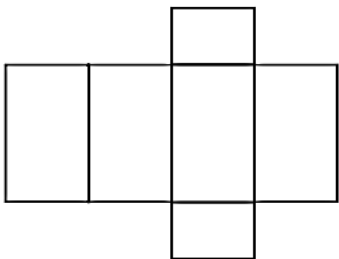

د أسطوانة

ج هرم

ب شبه مكعب

أ مكعب

نموذج اختبار (٢)

التقويمي الثاني للصف السابع

الفصل الدراسي الأول ٢٠٢٥ - ٢٠٢٦

٨ درجات

الاسم :

الصف : ٧ /

السؤال الأول :- أوجد المساحة الكلية للأسطوانة :-

(باعتبار أن $\pi = \frac{22}{7}$)

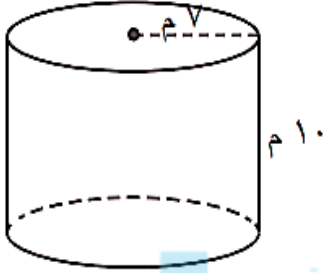

موقع
المناهج الكويتية
almanahi.com/kw

السؤال الثاني :-

في الشكل المقابل ، إذا كان محيط الشكل = ٤٤ سم ، فأوجد قيمة س

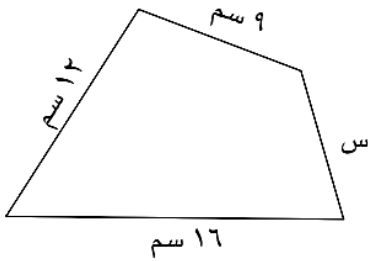

السؤال الثالث :-

ظَلَّلُ أ إذا كانت العبارة صحيحة، وَظَلَّلُ ب إذا كانت العبارة غير صحيحة :

ب

أ

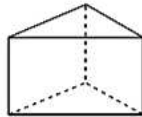

١) عدد الأحراف التي يحويها الجسم المعطى يساوي ٥ .

(١)

السؤال الرابع :- لكل بندٍ أربعة اختيارات ، واحد فقط منها صحيح ، ظلّل الإجابة الصحيحة :

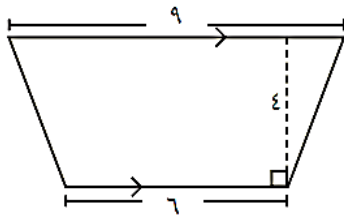

١ مساحة شبه المنحرف المرسوم تساوي :

أ ٣٠ وحدة مربعة ب ٦٠ وحدة مربعة

ج ١٩ وحدة مربعة د ٤٢ وحدة مربعة

٢ الشبكة التي يمكن أن تكون مكعباً فيما يلي هي :

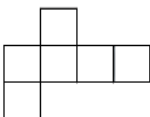

د

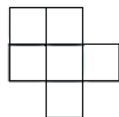

ج

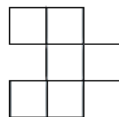

ب

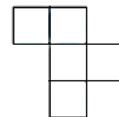

أ